

L14240S

19-10-22 REV.03



leovince.com



International Customer Service:
info@leovince.com

North America Customer Service:
infousa@leovince.com - +1-844-536-7625



INFORMAZIONI TECNICHE
TECHNICAL INFORMATION
INFORMATIONS TECHNIQUES
TECHNISCHE INFORMATIONEN
INFORMACIONES TECNICAS

ART. 14239S - 14240S
FULL SYSTEM 2/1
FACTORY S / FACTORY S CARBON

KAWASAKI NINJA 400 / Z 400
TYPE: TYPE: EX400G var.G1 ver.E; ER400D; D1/E



ART. 14239S - 14240S

Nome/Given name/Prénom/Vorname/ Nombre

.....

Cognome//Surname/Nom/ Name/ Apellido

.....

Indirizzo /Address/Adresse/Adresse/ Dirección

.....

Targa veicolo/Vehicle registration plate/Plaque d'immatriculation/Kennzeichen des Fahrzeuges/Matrícula del vehículo

.....

Tel.

.....

Data e timbro del rivenditore

Date and seller's stamp

Date et tampon du revendeur

Datum und Stempel des Verkäufers

Fecha y sello del vendedor

9. Conectar la sonda Lambda al silenciador del escape "LeoVince", atornillando la unión en el correspondiente punto situado en el colector final

10. Controlar el apretado de los bulones, poner el motor en marcha, aguardar algunos minutos hasta que se alcance la temperatura de funcionamiento y comprobar que no haya fugas de gas.

11. Montar nuevamente las carenas laterales.

12. Si el montaje se ha efectuado correctamente, los espacios ocupados por los colectores no deberán interferir con piezas del motor (radiador, base, carenas, etc.).

ADVERTENCIA:

Durante los primeros Km. de empleo, el silenciador del escape sufrirá unos asentamientos y es posible que se comprueben mínimos escapes de gas. Después de un recorrido de aproximadamente 100 km. es necesario efectuar un control del apretado de todos los tornillos.

REGLAJE:

La puesta a punto de este silenciador ha sido efectuada en la Fabrica Leovince sobre un banco de pruebas electrónico, con un vehículo en perfecto estado de uso y regulaciones standard.

MANTENIMIENTO:

Verificar periódicamente las uniones del silenciador y todos los elementos que puedan deteriorarse con el uso (material fonoabsorbente, guarniciones y otras piezas en goma) y sustituirlas periódicamente. Para la limpieza del silenciador se puede utilizar gasolina, gasóleo y alcohol. No se puede utilizar solventes de ningún tipo. Un eventual cambio del color del silenciador es normal con el uso y depende de la naturaleza de los materiales y del calor.

ESTÁ TERMINANTEMENTE PROHIBIDA

cualquier modificación y/o manipulación del silenciador de escape; en caso de realizarse, Belgrove Sp. z o.o. declina cualquier responsabilidad que pueda derivar de vicios, defectos y mal funcionamiento del producto manipulado y/o modificado.

Aconsejamos de efectuar el montaje cam el ayudo de un especialista

INSTRUCCIONES DE MONTAJE

LISTA DE COMPONENTES SUMINISTRADOS:

Comprobar la lista de componentes con el dibujo del producto presente en este manual.

PRECAUCIONES:

Antes de efectuar cualquier operación, hay que asegurarse de que la temperatura superficial del silenciador del escape no pueda causar daños al operario y/o a las piezas que no resisten el calor (carenas, tuberías, vainas etc.).

MONTAJE:

1. retire el carenado completo y desconecte la sonda lambda del sistema de escape original
2. Desmontar todo el silenciador del escape original.
3. Insertar los casquillos en sus asientos en los cilindros, calzar las bridas en la posición correcta y apretar los tornillos, respetando el par de torsión indicado por la casa fabricante.
4. Calzar luego los colectores primarios IZQ. y DER. en los casquillos montados precedentemente, comprobar su correcta orientación y fijarlos a las bridas con los muelles.
5. Introducir los colectores secundarios en los colectores primarios montados precedentemente y fijarlos con los muelles en dotación.
6. Fijar el estribo entre el tubo de extremidad y el chasis utilizando utilizando las herramientas de montaje suministradas como se muestra en el despiece adjunto.
7. Introducir el colector final en los colectores secundarios montados precedentemente y vincularlo con los muelles en dotación.

8.REPOSE-PIEDS D'ORIGINE 8. SOPORTE DE CARBONO

Monter le collier en carbone sur le silencieux et le fixer au repose-pieds d'origine en plaçant l'entretoise entre la collier en carbone carbone et le repose-pieds.

Retirar el estribo original del pasajero. Colocar el soporte de acero inoxidable código 0814239502 entre el soporte de carbono y el chasis de la moto. Fijar el depósito de líquido de frenos trasero al soporte código 0814239502.

8.1 Colocar la abrazadera de carbono en el silenciador y fijarla al soporte de carbono previamente montado, utilizando las herramientas de montaje suministradas.

INDICE - INDEX - INHALTSVERZEICHNIS - INDICE

Lista dei componenti/List of components	
Liste des composants/Inhaltsverzeichnis	
Lista de componentes	pag. 4
PESO/WEIGHT/POIDS/GEWICHT	pag. 5
Disegno tecnico/Technical drawing/Eclaté	
Technische Zeichnung/Despiece	pag. 6
Istruzioni di montaggio	pag. 14
Fitting instructions	pag. 16
Notice de montage	pag. 18
Montageanleitungen	pag. 20
Instrucciones de montaje	pag. 22

**LISTA DEI COMPONENTI - LIST OF COMPONENTS - LISTE DES
COMPOSANTS - VERPACKUNGSINHALT - LISTA DE COMPONENTES**

ITALIANO

- 1 - Silenziatore
- 2 - Collettore LHS
- 3 - Collettore RHS
- 4 - Collettore
- 5 - Kit minuteria
- 6 - Staffa
- 7 - Staffa
- 8 - Staffa carbonio

ACCIAIO INOX

- cod. 308437481
- cod.3014239201
- cod.3014239202
- cod.3014239204
- cod.3014239601
- cod.3014239501
- cod.3014239502
- cod.0814239001

ACCIAIO INOX

- cod. 308436481
- cod.3014239201
- cod.3014239202
- cod.3014239204
- cod.3014239601
- cod.3014239501
- cod.3014239502
- cod.0814239001

ENGLISH

- 1 - Muffler
- 2 - Link pipe LHS
- 3 - Link pipe RHS
- 4 - Link pipe 2/1
- 5 - Fitting kit
- 6 - Bracket
- 7 - Bracket
- 8 - Carbon bracket

STAINLESS S.

- cod. 308437481
- cod.3014239201
- cod.3014239202
- cod.3014239204
- cod.3014239601
- cod.3014239501
- cod.3014239502
- cod.0814239001

STAINLESS S.

- cod. 308436481
- cod.3014239201
- cod.3014239202
- cod.3014239204
- cod.3014239601
- cod.3014239501
- cod.3014239502
- cod.0814239001

FRANCAIS

- 1 - Silencieux
- 2 - Tube de raccord LHS
- 3 - Tube de raccord RHS
- 4 - Tube de raccord 2/1
- 5 - Kit de fixation
- 6 - Patte
- 7 - Patte
- 8 - Carbone patte

ACIER INOX

- cod. 308437481
- cod.3014239201
- cod.3014239202
- cod.3014239204
- cod.3014239601
- cod.3014239501
- cod.3014239502
- cod.0814239001

ACIER INOX

- cod. 308436481
- cod.3014239201
- cod.3014239202
- cod.3014239204
- cod.3014239601
- cod.3014239501
- cod.3014239502
- cod.0814239001

DEUTSCH

- 1 - Endschalldämpfer
- 2 - Verbindungsrohr LHS
- 3 - Verbindungsrohr RHS
- 4 - Verbindungsrohr 2/1
- 5 - Haltesatz
- 6 - Halter
- 7 - Halter
- 8 - Carbon halter

EDELSTHAL

- cod. 308437481
- cod.3014239201
- cod.3014239202
- cod.3014239204
- cod.3014239601
- cod.3014239501
- cod.3014239502
- cod.0814239001

EDELSTHAL

- cod. 308436481
- cod.3014239201
- cod.3014239202
- cod.3014239204
- cod.3014239601
- cod.3014239501
- cod.3014239502
- cod.0814239001

ESPAÑOL

- 1 - Silenciador
- 2 - Tubo de conexión RHS
- 3 - Tubo de conexión LHS
- 4 - Tubo de conexión 2/1
- 5 - Kit de montaje
- 6 - Soporte
- 7 - Soporte
- 8 - Carbono soporte

ACERO INOX

- cod. 308437481
- cod.3014239201
- cod.3014239202
- cod.3014239204
- cod.3014239601
- cod.3014239501
- cod.3014239502
- cod.0814239001

ACERO INOX

- cod. 308436481
- cod.3014239201
- cod.3014239202
- cod.3014239204
- cod.3014239601
- cod.3014239501
- cod.3014239502
- cod.0814239001

8. ORIGINAL-FUßRASTE
Platzieren Sie die Carbon-Halteschelle auf den Schalldämpfer und befestigen Sie sie an der Original-Fußraste, indem Sie die Abstandshülse zwischen Halteschelle und Fußraste platzieren.

8. CARBON-HALTESCHELLE

Entfernen Sie die originale Sozius-Fußraste. Setzen Sie den Edelstahl-Halter Nr. 0814239502 zwischen den Carbon-Halter und den Fahrzeugrahmen. Befestigen Sie den hinteren Bremsflüssigkeitsbehälter an der Halterung Nr. 0814239502.

8.1 Montieren Sie die Carbon-Halteschelle am Schalldämpfer und befestigen Sie sie mit dem mitgelieferten Montagmaterial an dem zuvor montierten Carbon-Halter.

9. Die Lambda-Sonde an die "LeoVince"-Auspuffanlage anschließen. Dabei ist der Anschluß in den dafür vorgesehenen Punkt am Endauspuffrohr anzuschrauben

10. Den festen Sitz der Verschraubungen prüfen, den Motor anlassen und kurz danach, sobald die Betriebstemperatur erreicht ist, prüfen, daß kein Gas austritt.

11. Die Seitenverkleidungen wiedermontieren.

12. Bei ordnungsgemäßer Montage, kommt der Auspuff nicht mit den Motorteilen in Berührung (Kühler, Motorblock, Gehäuse usw.).

ZUR BEACHTUNG:

Während der ersten gefahrenen km fährt sich die gesamte Auspuffanlage ein und es ist möglich, daß sich minimale Gasaustritte bemerkbar machen. Nach etwa 100 km Fahrt müssen alle Schrauben überprüft werden und ggf nachgezogen werden.

EINSTELLUNG:

Die Vergasereinstellung bei der Montage dieses Schalldämpfers wurde im Leovince-Werk auf einem elektronischen Prüfstand mit einem Fahrzeug in perfektem Benutzungszustand und mit der vom Werk vorgesehenen Regulierung vorgenommen.

WARTUNG:

Bitte überprüfen Sie in regelmäßigen Abständen die Anschlüsse des Schalldämpfers und alle verschleißanfälligen Elemente (Schalldämmungsmaterial, Dichthungen u. andere Gummiteile) und die von Zeit zu Zeit austauschen. Zur Reinigung des Schalldämpfers Benzin, Gasöl oder Alkohol benutzen. Keine Lösemittel verwenden. Eine eventuelle Verfärbung des Schalldämpfers kann beim normalen Gebrauch auftreten und ist kein Grund zur Reklamation

VERBOTEN IST jegliche Veränderung bzw. Eingriffe am Auspuff-Schalldämpfer: bei Zuwiderhandlung lehnt Belgrove Sp. z o.o. jegliche Verantwortung infolge von Schäden, Defekten und mangelnder Funktionsfähigkeit des veränderten Produktes ab.

Wir empfehlen, dass die montage mit der hilfe von spezialisten durchgeführt wird



MONTAGEANLEITUNGEN

BESTANDTEILE-LISTE:

Maßgeblich ist die in diesem Heft enthaltene Komponentenliste und die Zeichnung des Produktes.

VORSICHTSMASSNAHMEN:

Bitte vergewissern Sie sich vor jeder Benutzung , daß die Oberflächentemperatur der Auspuffanlage keine Gefahr für den Benutzer bzw. für die nicht hitzebeständigen Teile (Verkleidungen, Leitungen, Ummantelungen usw.) darstellt.

MONTAGE:

1. Die Ventilantriebskabel ausschalten wo sie mit den beweglichen und/oder
2. Die komplette Original-Auspuffanlage abmontieren.
3. Die Buchsen in die dafür vorgesehenen Sitze an den Zylindern einsetzen, die Flanschen in die richtige Position setzen und die Schrauben gemäß dem vom Hersteller angegebenen Anziehmoment fest anziehen.
4. Die Primär-Auspuffkrümmer und in die zuvor montierten Buchsen einsetzen, sie auf richtige Ausrichtung prüfen und durch die beigefügten Federn sie an den Flanschen befestigen.
5. Die Sekundär-Auspuffkrümmer in die zuvor montierten Primär-Auspuffkrümmer einsetzen und sie mit den beigefügten Federn befestigen.
6. Befestigen Sie die Halterung Nr. 0184239501 zwischen dem Verbindungsrohr und Fahrzeugrahmen mit den mitgelieferten Schrauben, wie in der beigefügten Zeichnung dargestellt.
7. Das Endauspuffrohr in die zuvor montierten Sekundär-Auspuffkrümmer einsetzen und es durch die beigefügten Federn befestigen.

PESO - WEIGHT - POIDS - GEWICHT (Kg)			
ORIGINALE - STOCK - ORIGINE - ORIGINAL			6,68 (Kg)
	Stainless steel	S.s. black	Carbon
LeoVince	3,88	3,43	4,45

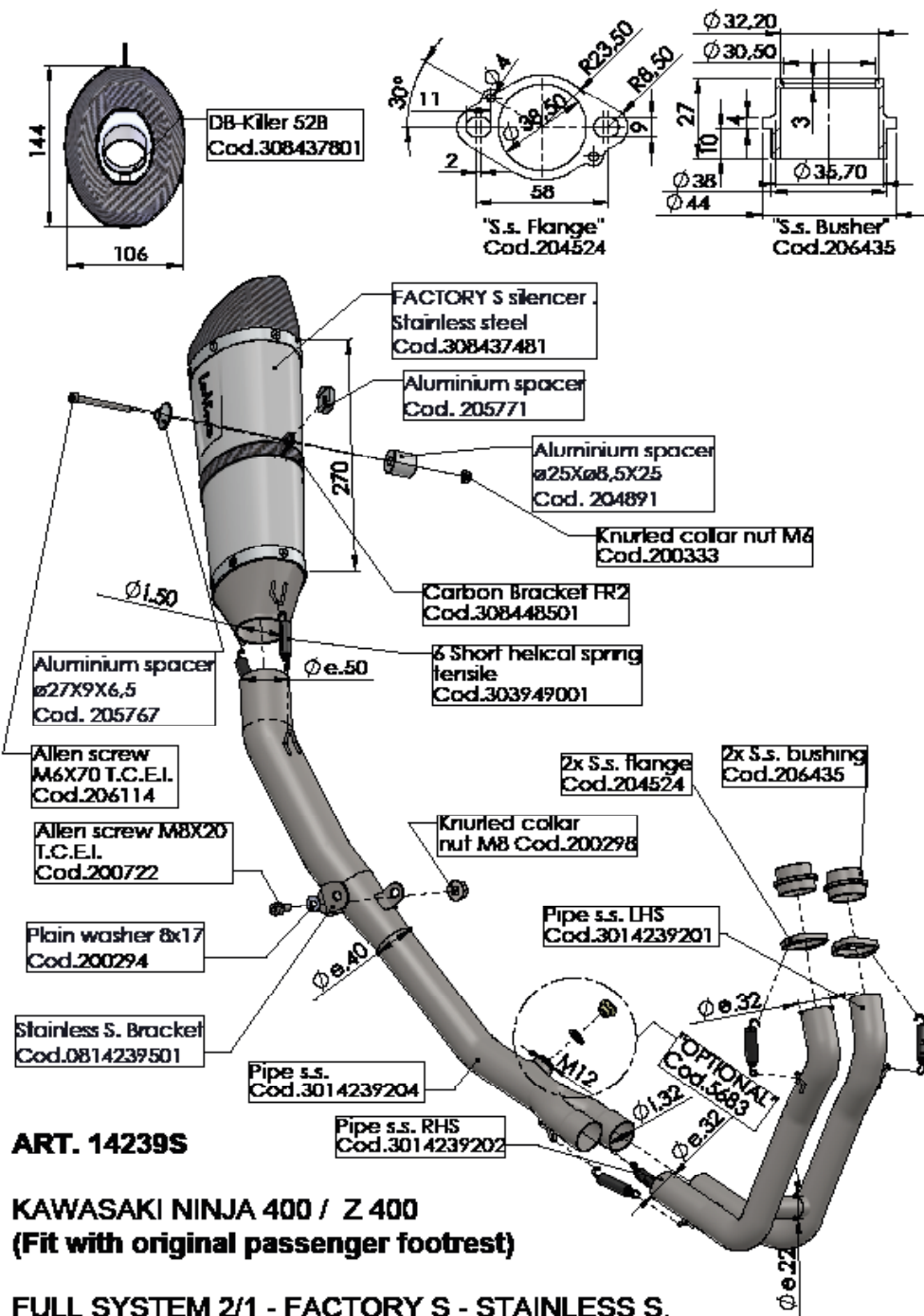

9. Raccorder la sonde Lambda à l'équipement d'échappement "LeoVince", en vissant le raccord sur le point spécifique du collecteur final

10.. Vérifier le serrage de la boulonnerie, lancer le moteur, attendre quelques minutes que la température de fonctionnement ait été atteinte et vérifier l'absence de fuites de gaz.

11. Monter le carénage latéral.

12. Si le montage a été correctement effectué, les dimensions des collecteurs ne doivent pas interférer avec toute partie du moteur (radiateur, carter cylindre, carènes, etc.).

IMPORTANT:

Pendant les premiers km d'utilisation, l'échappement se positionnera. Il est possible qu'il y ait de légères fuites de gaz. Un contrôle du serrage de tous les boulons doit être fait après 100 km.

REGLAGE:

La mise au point de ce silencieux est faite dans l'usine Leovince sur un banc d'essai électronique avec un véhicule en parfait état de marche et des réglages standards.

ENTRETIEN:

Vérifier périodiquement les fixations du silencieux et tous les éléments susceptibles de s'abîmer avec le temps (matériau de fonoabsorption, joint et autres pièces en caoutchouc) et les remplacer périodiquement. Pour le nettoyage du silencieux, on peut utiliser de l'essence, du gazole ou de l'alcool. Absolument éviter tout type de solvant solvant. Un éventuel changement de couleur du silencieux est dû à une utilisation normale et provient de la nature des matériaux et de la chaleur.

IL EST ABSOLUMENT INTERDIT de modifier le silencieux d'échappement; dans le cas contraire, Belgrove Sp. z o.o. décline toute responsabilité.

Nous conseillons d'effectuer le montage a l'aide personnel specialise

NOTICE DE MONTAGE

LISTE DES PIÈCES FOURNIES:

Se référer à la liste des pièces et au croquis du produit inclus dans cette notice .

ATTENTION:

Avant d'effectuer toute opération, vérifier que le pot d'échappement est bien froid afin d'éviter toute brûlure et toute détérioration aux pièces (carénage, tubes, gaines, etc.).

MONTAGE:

1. Déposer le carénage complet et débrancher la sonde Lambda de l'équipement d'échappement d'origine.
2. Démontez tout l'équipement d'échappement d'origine.
3. Insérer les bagues sur les sièges des cylindres, placer correctement les brides et serrer les vis en respectant le couple de serrage indiqué par le constructeur.
4. Emboîter ensuite les collecteurs primaires g. dr. dans les bagues précédemment montées, vérifier leur orientation et les fixer sur les brides à l'aide des ressorts fournis.
5. Insérer les collecteurs secondaires dans les collecteurs primaires précédemment montés et les fixer à l'aide des ressorts fournis.
6. Fixer la patte réf.018423239501 entre le tube final et le cadre à l'aide des vis fournies comme indiqué dans l'éclaté ci-joint
7. Insérer le collecteur final dans les collecteurs secondaires précédemment montés et le fixer à l'aide des ressorts fournis.

8. REPOSE-PIEDS D'ORIGINE 8. CARBON BRACKET

Monter le collier en carbone sur le silencieux et le fixer au repose-pieds d'origine en plaçant l'entretoise entre la collier en carbone carbone et le repose-pieds.

Retirer le repose-pieds d'origine du passager. Placer le support en acier inox réf.0814239502 entre le réservoir de liquide de frein arrière au support réf.0814239502.

8.1 Monter le collier en carbone sur le silencieux et le fixer à la patte en carbone précédemment montée à l'aide des vis fournies.hardware.

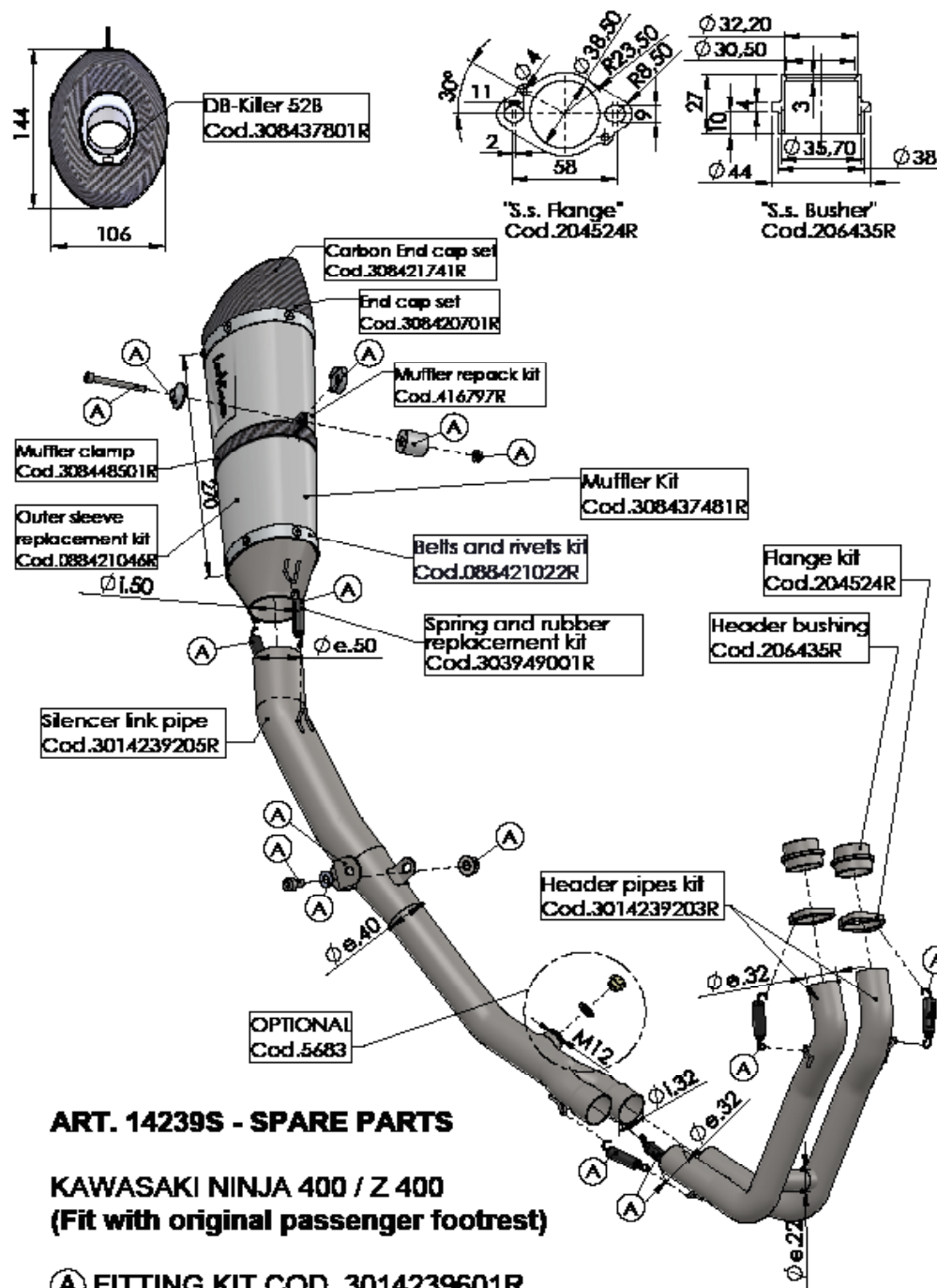

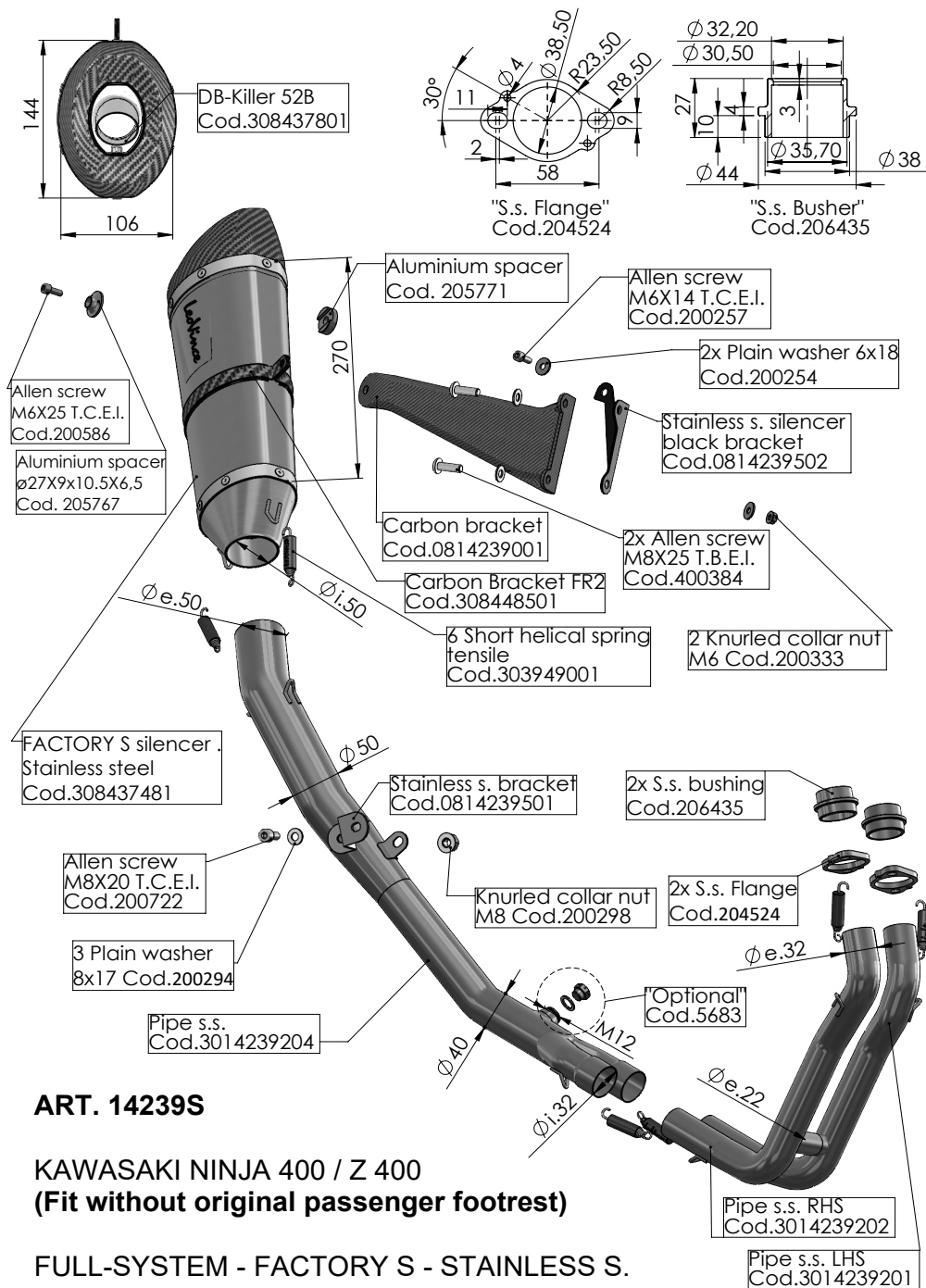

ART. 14239S

**KAWASAKI NINJA 400 / Z 400
(Fit without original passenger footrest)**

FULL-SYSTEM - FACTORY S - STAINLESS S.

9. Connect the Lambda probe to the "LeoVince" exhaust system, by tightening its connection to the proper position on the end manifold

10. Check the tightening of nuts and bolts. Start the engine, wait a few minutes until the correct running temperature has been reached and check there is no gas leakage.

11. Replace the side fairings.

12. If assembly has been correctly undertaken, the overall dimensions of the manifolds should not interfere with the engine parts (radiator, cylinder block, fairings, etc.).

IMPORTANT:

During the first km of running, the exhaust system needs breaking-in; therefore, slight gas leakage might occur. After approximately 100 Km, check all the fasteners.

ADJUSTEMENT:

This silencer has been developed by Leovince on an electronic dynamometer using a vehicle in perfect condition, and in standard trim

MAINTENANCE:

From time to time, check all the brackets and fasteners, which could be affected by use (sound-deadening material, seals and other rubber parts) and replace them periodically. The silencer may be cleaned using gasoline, diesel oil or alcohol. Absolutely avoid the use of any kind of solvent. It is normal for there to be some discolouration of the silencer, which is the result of heat and the nature of the materials used.

IT IS FORBIDDEN to modify silencers. Whatever form this may take, Belgrove Sp. z o.o. declines any responsibility for defects, problems, or malfunction, arising from the use of any product which has been modified or tampered with.

We suggest the fitting to be made by professionals

FITTING INSTRUCTION

LIST OF SUPPLIED PARTS:

Refer to the list of components and the product drawing included in this booklet.

WARNING:

before carrying out any work on the exhaust, check that its surface has cooled so that it will not damage components, which are not heat-resistant (such as fairing, hoses, rubber sleeves, etc.), or the operator.

INSTALLATION:

1. Remove the fairing completely. Disconnect the Lambda probe from the original exhaust system.
2. Remove the entire original exhaust system.
3. Put the bushings into their seats on the cylinders, fit the flanges to the right position, and then tighten the screws by applying the driving torque specified by manufacturer.
4. Fit the primary manifolds LH / RH into the previously mounted bushings, check their orientation is correct and then secure them to the flanges with the supplied springs.
5. Insert the secondary manifolds into the previously assembled primary manifolds and secure them with the supplied springs.
6. Fix the bracket code 0184239501 between the end pipe and the frame using the supplied mounting hardware as shown in the attached drawing.
7. Insert the final manifold into the previously assembled secondary manifolds and secure it with the supplied springs.

8. ORIGINAL FOOTREST

Fit the carbon clamp on the silencer and attach it to the original footrest by placing the spacer between the carbon band and the footrest

8. CARBON BRACKET

Remove the original passenger footrest. Place the stainless steel support code 0814239502 between the carbon bracket and the bike frame. Fix the rear brake Fluid Reservoir to the support cod.0814239502.
8.1 Fit the carbon clamp on the silencer and attach it to attach it to the previously mounted carbon bracket, using the supplied mounting hardware.

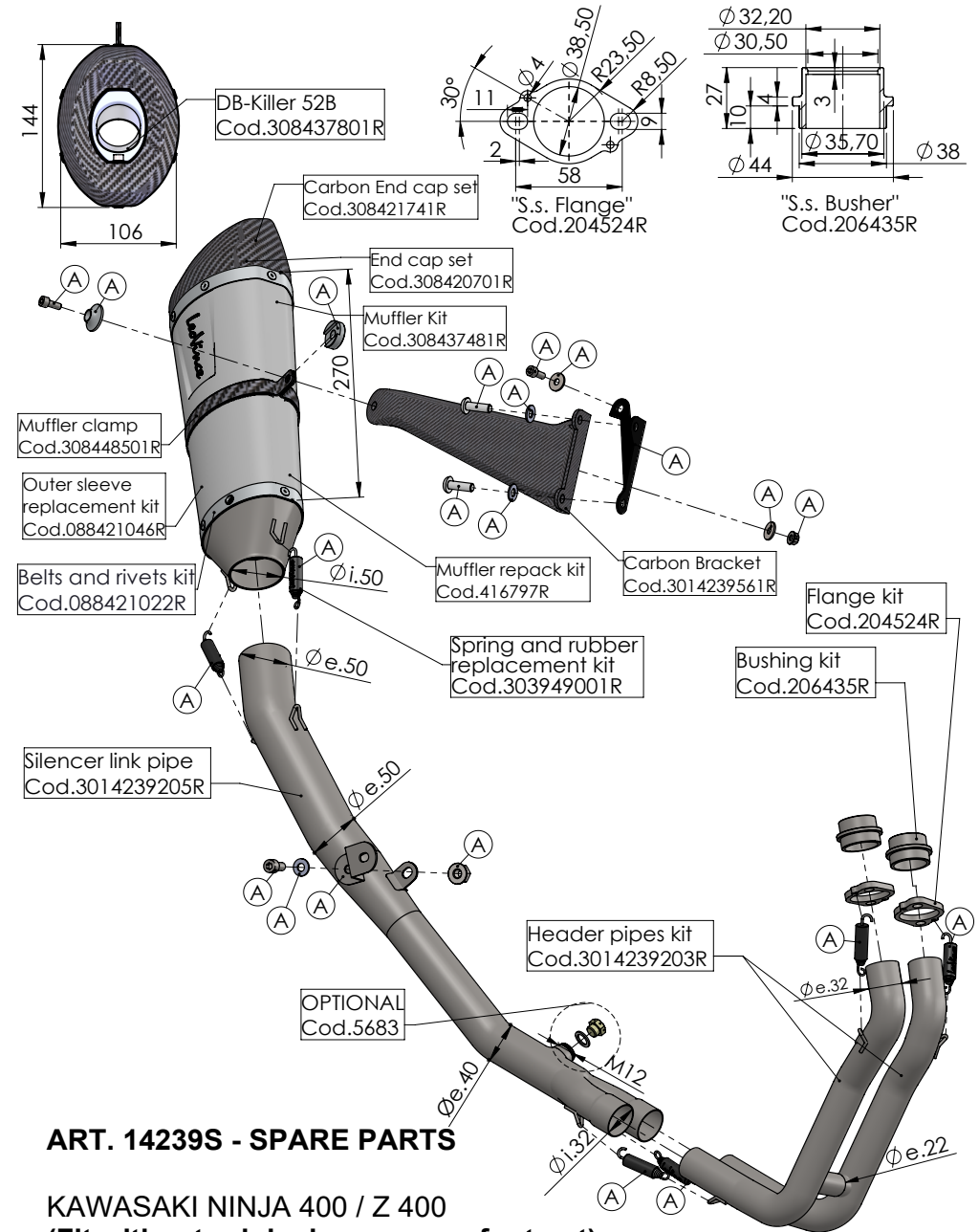

ART. 14239S - SPARE PARTS

KAWASAKI NINJA 400 / Z 400
(Fit without original passenger footrest)

Ⓐ FITTING KIT Cod. 3014239601R

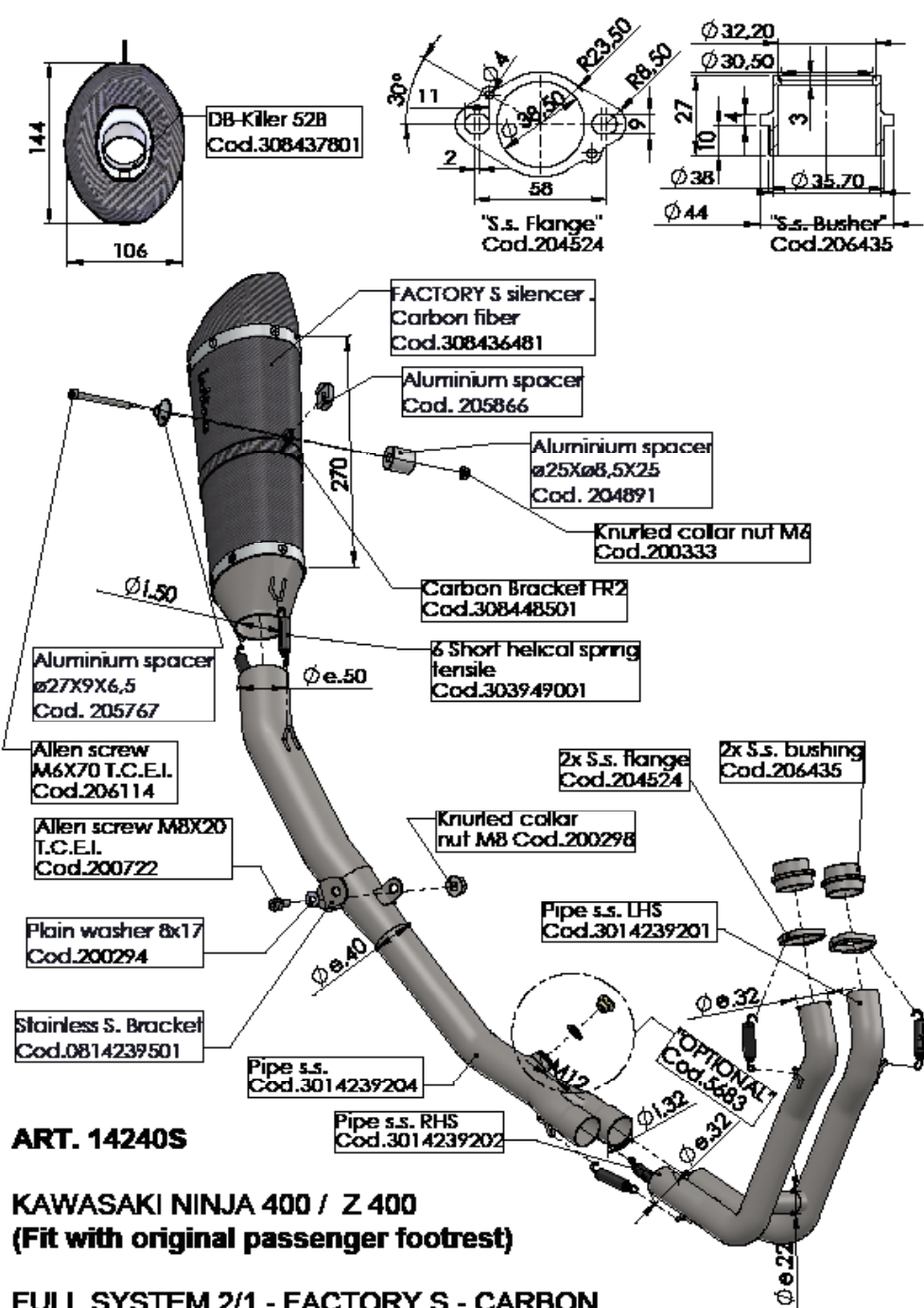

ART. 14240S

KAWASAKI NINJA 400 / Z 400
(Fit with original passenger footrest)

FULL SYSTEM 2/1 - FACTORY S - CARBON

9. Collegare la sonda Lambda all'impianto di scarico "LeoVince", avvitando l'attacco nell'apposito punto posto sul collettore Finale.

10. Verificare il serraggio della bulloneria, avviare il motore, attendere alcuni minuti che sia raggiunta la temperatura di funzionamento e verificare che non vi siano fughe di gas.

11. Rimontare le carene laterali.

12. Se il montaggio è effettuato correttamente, gli ingombri dei collettori non devono interferire con parti del motore (radiatore, basamento, carene ecc.).

REGOLAZIONE:

la messa a punto di questo silenziatore è stata effettuata nello stabilimento Leovince su banco di prova elettronico con un veicolo in perfetto stato di utilizzo e regolazioni standard.

MANUTENZIONE:

verificare periodicamente gli attacchi del silenziatore e tutti gli elementi che possono deteriorarsi con l'uso (materiale fonoassorbente, guarnizioni e altre parti in gomma) e provvedere alla loro periodica sostituzione. Per la pulizia del silenziatore è possibile utilizzare benzina, gasolio ed alcool. Non possono essere usati solventi di alcun tipo. Un eventuale cambiamento del colore del silenziatore è dato da un utilizzo normale e dipende dalla natura dei materiali e dal calore.

E' VIETATA ogni modifica o manomissione del silenziatore di scarico; qualora eseguita, la Belgrove Sp. z o.o. declina ogni responsabilità derivante da vizi, difetti e cattivo funzionamento del prodotto manomesso o modificato.

É consigliato per il montaggio l'ausilio di personale specializzato



ISTRUZIONI DI MONTAGGIO

LISTA DEI COMPONENTI FORNITI:

Fare riferimento alla distinta componenti ed al disegno del prodotto presenti in questo libretto.

ATTENZIONE:

prima di effettuare qualsiasi operazione accertarsi che la temperatura superficiale del blocco motore e dell'impianto di scarico sia tale da non procurare danni all'operatore e/o alle parti non resistenti al calore (carene, tubazioni, guaine ecc.).

INSTALLAZIONE:

1. Asportare la carenatura completa e scollegare la sonda Lambda dall'impianto di scarico originale.
2. Smontare tutto l'impianto di scarico originale.
3. Inserire le boccole nelle loro sedi sui cilindri, calzare le flange nella posizione corretta e serrare le viti rispettando la coppia di serraggio indicata dalla casa costruttrice.
4. Calzare poi i collettori primari SX e DX nelle boccole precedentemente montate, verificare il loro corretto orientamento e fissarli alle flange con le molle in dotazione.
5. Inserire il collettore finale nei collettori primari precedentemente montati e vincolarlo con le molle in dotazione.
6. fissare la staffa cod. 0184239501 tra collettore finale e telaio utilizzando la minuteria in dotazione come da disegno allegato
7. Inserire il silenziatore sul collettore finale, verificare il corretto orientamento e vincolarlo con la restante molla in dotazione.
8. PEDANA ORIGINALE
Calzare la fascia in carbonio sul silenziatore e vincolarla alla pedana originale interponendo il distanziale tra la fascia in carbonio e pedana precedentemente montata, utilizzando la minuteria in dotazione.
8. STAFFA IN CARBONIO
Rimuovere la pedana passeggero originale. Interporre il supporto in acciaio inox cod. 0814239502 tra la staffa in carbonio ed il telaio della moto. Fissare il serbatoio del liquido del freno posteriore al supporto cod.0814239502.
- 8.1 Calzare la fascetta in carbonio sul silenziatore e vincolarla alla staffa carbonio

